

МІНІСТЕРСТВО ОСВІТИ І НАУКИ УКРАЇНИ

Національний авіаційний університет



ОСВІТНЬО – ПРОФЕСІЙНА ПРОГРАМА

«Філософія комунікації»

Другого (магістерського) рівня вищої освіти

**за спеціальністю 033 «Філософія»
галузі знань 03 «Гуманітарні науки»**

СМЯ НАУ ОПП 12.01.10 – 03 – 2024

Освітньо-професійна програма
затверджена Вченою радою Університету
протокол № __ від _____ 2024 р.

Вводиться в дію наказом ректора
Голова комісії з реорганізації НАУ,
в.о. ректора

_____ Володимир ШУЛЬГА

Наказ № _____ від _____ 2024 р.

	Система менеджменту якості ОСВІТНЬО-ПРОФЕСІЙНА ПРОГРАМА «ФІЛОСОФІЯ КОМУНІКАЦІЙ» Спеціальність - 033 «Філософія» Галузь знань - 03 «Гуманітарні науки» Рівень вищої освіти - другий (магістерський)	Шифр документа	СМЯ НАУ ОПП 12.01.10 – 03 – 2024
	стор. 2 з 17		

КИЇВ

Стандарт вищої освіти України: другий (магістерський) рівень,
галузь знань 03 «Гуманітарні науки»,
спеціальність 033 «Філософія».

Стандарт вищої освіти затверджено і введено в дію наказом Міністерства освіти і науки України від 18.03.2021 р. № 328.

ЛИСТ ПОГОДЖЕННЯ освітньо-професійної програми

ПОГОДЖЕНО

Науково-методичною радою
Національного авіаційного університету
протокол № ____
від " ____ " _____ 2024 р.

Голова НМР НАУ,
проректор з навчальної роботи
_____ Анатолій ПОЛУХІН

ПОГОДЖЕНО

Вченою радою Факультету лінгвістики та
соціальних комунікацій
протокол № ____
від " ____ " _____ 2024 р.

В.о. голови Вченої ради Факультету
лінгвістики та соціальних комунікацій
_____ Олександра АЛПАТОВА

ПОГОДЖЕНО

Кафедрою філософії Факультету
лінгвістики та соціальних комунікацій
протокол № ____
від " ____ " _____ 2024 р.

Завідувач кафедри
_____ Любов ДРОТЯНКО

ПОГОДЖЕНО

Студентською радою Факультету
лінгвістики та соціальних комунікацій
протокол № ____
від " ____ " _____ 2024 р.

Голова Студентської ради Факультету
лінгвістики та соціальних комунікацій

_____ Владислав БОНДАРЕНКО

	Система менеджменту якості ОСВІТНЬО-ПРОФЕСІЙНА ПРОГРАМА «ФІЛОСОФІЯ КОМУНІКАЦІЙ» Спеціальність - 033 «Філософія» Галузь знань - 03 «Гуманітарні науки» Рівень вищої освіти - другий (магістерський)	Шифр документа	СМЯ НАУ ОПП 12.01.10 – 03 – 2024
		стор. 3 з 17	

ПЕРЕДМОВА

Розроблено робочою групою освітньо-професійної програми (спеціальності 033 «Філософія» рік вступу – 2024-й та наступні до нової редакції освітньої програми) у складі:

ГАРАНТ ОСВІТНЬОЇ ПРОГРАМИ:

Марія АБИСОВА,

канд. філос. наук, доцент, доцент кафедри філософії

(підпис)

ЧЛЕНИ РОБОЧОЇ ГРУПИ:

Любов ДРОТЯНКО,

д. філос. наук, професор, завідувач кафедри філософії

(підпис)

Сергій ОРДЕНОВ,

канд. філос. наук, доцент, доцент кафедри філософії

(підпис)

Тетяна ШОРИНА

канд. філос. наук, доцент, доцент кафедри філософії

(підпис)

ЗДОБУВАЧ ВИЩОЇ ОСВІТИ ЗА ОСВІТНЬОЮ ПРОГРАМОЮ

Максим КРАВЕЦЬ

(підпис)

ЗОВНІШНІ СТЕЙКХОЛДЕРИ

Катерина ГОНЧАРЕНКО, кандидат філософських наук, доцент, в.о. завідувача кафедри філософії Навчально-наукового інституту філософії та освітньої політики Українського державного університету імені Михайла Драгоманова _____

(підпис)

Юлія ХАРЧЕНКО, голова неприбуткової Громадської організації «ЦЕНТР АНАЛІЗУ СКЛАДНИХ ПРОЦЕСІВ ТА ПОШУКУ ОПТИМАЛЬНИХ РІШЕНЬ» _____

(підпис)

(Рецензії зовнішніх стейкхолдерів додаються)

Рівень документа – 3б

Плановий термін між ревізіями – 1 рік

Контрольний примірник

	<p>Система менеджменту якості ОСВІТНЬО-ПРОФЕСІЙНА ПРОГРАМА «ФІЛОСОФІЯ КОМУНІКАЦІЙ» Спеціальність - 033 «Філософія» Галузь знань - 03 «Гуманітарні науки» Рівень вищої освіти - другий (магістерський)</p>	Шифр документа	СМЯ НАУ ОПП 12.01.10 – 03 – 2024
		стор. 4 з 17	

1. Профіль освітньо-професійної програми

Розділ 1. Загальна інформація		
1.1.	Повна назва закладу вищої освіти та структурного підрозділу	Національний авіаційний університет Навчально-науковий інститут неперервної освіти Факультет лінгвістики та соціальних комунікацій Кафедра філософії
1.2.	Ступінь вищої освіти та назва кваліфікації мовою оригіналу	Магістр Магістр філософії
1.3.	Офіційна назва освітньо-професійної програми та спеціалізації (за наявності)	Філософія комунікації
1.4.	Тип диплому та обсяг освітньо-професійної програми	Диплом магістра, одиничний ступінь, 90 кредитів ЄКТС, термін навчання – 1 рік 4 місяці (денна форма навчання) / 1 рік 4 місяці (заочна форма навчання)
1.5.	Акредитаційна інституція	Національне агентство із забезпечення якості вищої освіти
1.6.	Період акредитації	Строк дії до 01.07.2027 р. Сертифікат про акредитацію освітньої програми № 2922 від 01.02.2022 р.
1.7.	Цикл/рівень	Другий (магістерський) рівень вищої освіти 7 рівень Національної рамки кваліфікацій України (НРК України), другий цикл Європейського простору вищої освіти (FQ-EHEA), 7 рівень Європейської рамки кваліфікацій для навчання впродовж життя (EQF-LLL).
1.8.	Передумови	Наявність освітнього ступеня бакалавра Заклад вищої освіти має право визнати та перезарахувати кредити ЄКТС, отримані за попередньою освітньою програмою підготовки магістра (спеціаліста) за іншою спеціальністю. Максимальний обсяг кредитів ЄКТС, що може бути перезарахований, не повинен перевищувати 25 % від загального обсягу освітньої програми.
1.9.	Форма навчання	Денна, заочна
1.10	Мова(и) викладання	Українська мова
1.11	Інтернет-адреса постійного розміщення опису освітньо-професійної програми	http://surl.li/ewyza http://surl.li/mihpu https://fls.nau.edu.ua/



Розділ 2. Ціль освітньо-професійної програми

2.1.

Здійснити теоретичну та практичну підготовку фахівців з філософії, які виконують професійну діяльність у сфері комунікації, володіють сучасними теоретичними знаннями та практичними навичками, необхідними для розв'язання складних задач дослідницького та/або інноваційного характеру у сфері філософії, філософської освіти, гуманітаристики та міждисциплінарних досліджень на перетині технічних, природничих і соціальних наук. Дати уявлення про багатоаспектність та міждисциплінарність сучасних комунікацій, включаючи технологічний аспект розуміння медіа, комунікації та інформації, а також їхньої ролі у всіх сферах суспільного життя, у тому числі в авіаційній галузі.

Розділ 3. Характеристика освітньо-професійної програми

3.1

Предметна область (об'єкт діяльності, теоретичний зміст)

Галузь знань: 03 «Гуманітарні науки»
Спеціальність: 033 «Філософія»
Об'єктами вивчення і діяльності є вчення і концепції філософії в їх історичному розвитку та системно-теоретичному вигляді; вплив філософських ідей на розвиток людини, суспільства, культури; різні сфери соціокультурного простору (наука, освіта, політика, ЗМІ).

Теоретичний зміст предметної області: становить комплекс ідей, понять, категорій, теорій, концепцій, принципів, методів філософії; функціонування і трансформація інтелектуальних практик.

3.2.

Орієнтація освітньо-професійної програми

Освітньо-професійна програма базується на результатах наукових розробок видатних вітчизняних та закордонних філософів, соціологів, політологів, лінгвістів, вивчення та застосування яких сприяє ефективності професійної та наукової діяльності філософа у сфері комунікації.

3.3.

Основний фокус освітньо-професійної програми

Загальна вища освіта в галузі знань: 03 «Гуманітарні науки» зі спеціальності 033 «Філософія». Якісна підготовка фахівців зі спеціальності «Філософія» - це підготовка філософів, які на високому професійному рівні здатні розробити програму дослідження з актуальної проблематики, програму супроводу (комунікація; письмо; переклад; пошук, аналіз і презентація інформації тощо), до виконання науково-дослідницьких, науково-організаційних, науково-видавничих, професійно-педагогічних,



		експертно-консультативних функцій у відповідних інституціях (заклади освіти, науково-дослідні інститути, фонди, громадські організації, видавництва тощо). Ключові слова: комунікація, соціальна комунікація, філософія комунікації, медіафілософія, аналіз інформації, презентація інформації, оцінка ефективності комунікації.
3.4.	Особливості освітньо-професійної програми	Освітньо-професійна програма передбачає вивчення варіативних дисциплін, спрямованих на розширення знань та вмінь у сфері філософії комунікації.
Розділ 4. Придатність випускників до працевлаштування та подальшого навчання		
4.1.	Придатність до працевлаштування	Відповідно до здобутої освітньої кваліфікації випускники отримують можливість працевлаштування у вищих навчальних закладах, науково-дослідних інститутах, фондах та в різних громадських організаціях.
4.2.	Подальше навчання	Можливість навчання за програмою третього освітньо-наукового рівня (доктор філософії) вищої освіти. Набуття додаткових кваліфікацій у системі освіти дорослих.
Розділ 5. Викладання та оцінювання		
5.1.	Викладання та навчання (методи, методики, технології, інструменти та обладнання)	Студентськоцентроване навчання із застосуванням методів розв'язання проблемних задач, діагностування та дослідницької роботи. Виконання кваліфікаційної роботи. <i>Методи, методики та технології:</i> комплекс філософських та міждисциплінарних методів, методологічні підходи сучасної філософії та сучасні методики вивчення (навчання) філософії, поширення та презентації результатів досліджень. <i>Інструментарій та обладнання:</i> сучасне інформаційно-комунікаційне обладнання, інформаційні засоби, що застосовуються у професійній діяльності.
5.2.	Оцінювання	Екзамени, заліки, захист курсового проєкту, поточний контроль, модульний контроль, семестровий контроль, захист звітів з практик, захист кваліфікаційної роботи.
Розділ 6. Програмні компетентності		
6.1.	Інтегральна компетентність (ІК)	Здатність розв'язувати задачі дослідницького та/або інноваційного характеру у сфері філософії та



		гуманітаристики.
6.2.	Загальні компетентності (ЗК)	<p>ЗК1. Знання та розуміння предметної області та розуміння професійної діяльності.</p> <p>ЗК2. Здатність спілкуватися іноземною мовою.</p> <p>ЗК3. Вміння виявляти, ставити та вирішувати проблеми.</p> <p>ЗК4. Здатність проведення досліджень на відповідному рівні.</p> <p>ЗК5. Здатність спілкуватися з представниками інших професійних груп різного рівня (з експертами з інших галузей знань/видів економічної діяльності).</p> <p>ЗК6. Здатність до пошуку, оброблення та аналізу інформації з різних джерел.</p> <p>ЗК7. Здатність розробляти проекти та управляти ними.</p>
6.3.	Фахові компетентності (ФК)	<p>ФК1. Здатність використовувати історико-філософську спадщину в осмисленні та розв'язанні дослідницьких проблем.</p> <p>ФК2. Усвідомлення зв'язків філософської спеціалізації з іншими інтелектуальними й гуманітарними практиками.</p> <p>ФК3. Здатність формулювати та аргументувати актуальні філософські ідеї, доказово й обґрунтовано викладати результати дослідження.</p> <p>ФК4. Здатність обирати і застосовувати найбільш ефективну методологічну стратегію дослідження.</p> <p>ФК5. Здатність критично працювати з філософськими текстами, застосовувати різні методи аналізу та інтерпретації.</p> <p>ФК6. Здатність здійснювати аналіз, оцінку і прогнозування соціальних, політичних, економічних та культурних процесів із застосуванням фахових знань.</p> <p>ФК7. Здатність професійно проводити світоглядний аналіз та етико-ціннісну експертизу європейської та євроатлантичної інтеграції України на підставі принципу україноцентризму.</p> <p>ФК8. Здатність викладати філософські дисципліни у закладах вищої освіти.</p> <p>ФК9. Здатність здійснювати аналітичне обґрунтування та інформаційно-організаційний супровід професійної діяльності.</p> <p>ФК10. Здатність формувати і утверджувати українську національну та громадянську ідентичність на основі загальнолюдських цінностей,</p>



		<p>суспільно-державних (національних) цінностей України (самобутність, воля, соборність, гідність), соціальної активності та відповідальності за доручені державні та громадські справи, готовності до виконання обов'язку із захисту незалежності та територіальної цілісності України.</p> <p>ФК11. Здатність здобувати спеціалізоване знання у межах певної філософської проблематики, мати системну обізнаність з відповідною спеціальною (науково-дослідницькою) літературою.</p> <p>ФК12. Здатність критично оцінювати потенціал та межі різних наукових шкіл, які представляють основні напрями розвитку філософських теорій комунікації.</p> <p>ФК13. Здатність використовувати концепції, моделі, конкретні методи, способи та інструменти комунікації, вибираючи їх адекватно професійному завданню, що вирішується у різних сферах суспільного життя, в авіаційній галузі включно.</p> <p>ФК14. Здатність брати участь в організації комунікацій, зокрема з державними установами, громадськими організаціями, комерційними структурами, представниками засобів масової комунікації.</p>
--	--	---

Розділ 7. Програмні результати навчання

7.1.	Програмні результати навчання (ПРН)	<p>ПРН1. Здійснювати інтелектуальний пошук, виявляти і критично осмислювати актуальні проблеми сучасної філософської думки, розробляти їх в рамках власного філософського дослідження.</p> <p>ПРН2. Знати і використовувати фаховий словник та філософські засоби для донесення власних знань, висновків та аргументації до фахівців і нефахівців, зокрема до осіб, які навчаються.</p> <p>ПРН3. Вміти реконструювати історичний поступ світової філософії, еволюцію філософських ідей і проблем.</p> <p>ПРН4. Пропонувати та обґрунтовувати нові підходи до розв'язання задач і проблем.</p> <p>ПРН5. Використовувати методологію та пізнавальні засоби, що властиві філософії та її застосуванням.</p> <p>ПРН6. Володіти державною та іноземними мовами на рівні, достатньому для вільного фахового спілкування та обговорення наукових проблем і результатів досліджень у сфері філософії.</p> <p>ПРН7. Критично осмислювати, аналізувати та оцінювати філософські тексти, застосовувати</p>
------	-------------------------------------	---



		<p>релевантні методи їх аналізу та інтерпретації.</p> <p>ПРН8. Розуміти зв'язки філософії з іншими напрямками філософського дискурсу та іншими інтелектуальними й гуманітарними практиками.</p> <p>ПРН9. Ефективно використовувати інформаційно-комунікаційні технології в професійній діяльності.</p> <p>ПРН10. Брати участь у наукових дискусіях з філософії та міждисциплінарних проблем, обговореннях філософських питань з експертами з інших галузей знань.</p> <p>ПРН11. Аналізувати, оцінювати і прогнозувати соціальні, політичні, економічні та культурні процеси із застосуванням фахових знань та спеціалізованих навичок розв'язання складних задач філософії.</p> <p>ПРН12. Використовувати набуті знання в практиці європейської та євроатлантичної інтеграції України, зокрема проводити світоглядний аналіз та етико-ціннісну експертизу інтеграційних процесів.</p> <p>ПРН13. Розробляти і реалізовувати наукові та/або прикладні проєкти у сфері філософії та з дотичних міждисциплінарних проблем.</p> <p>ПРН14. Приймати ефективні рішення з питань управління складною професійною та/або навчальною діяльністю у сфері філософії.</p> <p>ПРН15. Розробляти і викладати філософські дисципліни в закладах освіти.</p> <p>ПРН16. Ефективно здійснювати аналітичне обґрунтування та інформаційно-організаційний супровід професійної діяльності.</p> <p>ПРН17. Застосовувати отримані знання в сфері теорії комунікації в науково-дослідних та прикладних видах діяльності, в авіаційній галузі включно, володіючи навичками аналізу текстів та носіїв комунікації, основними методами і прийомами дослідницької та практичної роботи в галузі усної та письмової комунікації.</p> <p>ПРН18. Здійснювати професійну діяльність, ґрунтуючись на знанні сучасних концепцій масової комунікації, розумінні спектру функцій засобів масової комунікації як найважливішого соціального інституту, ролі аудиторії у процесі виробництва та споживання масової інформації в різних сферах суспільного життя.</p> <p>ПРН19. Використовувати набуті знання з національної та громадянської ідентичності, зокрема у процесі безпосередньої науково-дослідної роботи щодо вирішення проблем у галузі філософії</p>
--	--	---



		комунікації.
Розділ 8. Ресурсне забезпечення реалізації програми		
8.1.	Кадрове забезпечення	Штатні науково-педагогічні працівники, які залучені до реалізації освітньої складової ОПП, відповідно до ліцензійних вимог мають науковий ступінь та/або вчене звання, є провідними фахівцями у відповідній галузі, а також мають необхідний стаж наукової та педагогічної роботи.
8.2.	Матеріально-технічне забезпечення	Якісне викладання освітніх компонентів ОПП забезпечується в навчальних аудиторіях, «Навчально-науковій лабораторії інноваційних технологій у викладанні філософських дисциплін» з необхідним мультимедійним обладнанням.
8.3	Інформаційне та навчально-методичне забезпечення	Через електронний репозитарій НАУ забезпечено доступ кожного здобувача вищої освіти до електронних навчально-методичних комплексів та навчально-методичних матеріалів з компонентів програми; фахових журналів, підручників, посібників, практикумів; забезпечено доступ до мережі Інтернет. Відповідне інформаційне та навчально-методичне забезпечення розташоване на освітній платформі Google Classroom. Офіційна інформація розміщується на сайті Національного авіаційного університету, сайті Факультету лінгвістики та соціальних комунікацій, та сайті кафедри філософії.
Розділ 9. Академічна мобільність		
9.1.	Національна кредитна мобільність	На основі двосторонніх договорів між НАУ та іншими навчальними закладами України.
9.2.	Міжнародна кредитна мобільність	У рамках програми ЄС Еразмус+ на основі двосторонніх договорів між Національним авіаційним університетом та навчальними закладами іншими країн.
9.3.	Навчання іноземних здобувачів вищої освіти	Створені умови для забезпечення вимог навчального процесу для іноземних здобувачів вищої освіти.

	Система менеджменту якості ОСВІТНЬО-ПРОФЕСІЙНА ПРОГРАМА «ФІЛОСОФІЯ КОМУНІКАЦІЙ» Спеціальність - 033 «Філософія» Галузь знань - 03 «Гуманітарні науки» Рівень вищої освіти - другий (магістерський)	Шифр документа	СМЯ НАУ ОПП 12.01.10 – 03 – 2024
		стор. 11 з 17	

2. Перелік компонентів освітньо-професійної програми та їх логічна послідовність

2.1. Перелік освітніх компонентів

Код н/д	Компоненти освітньо-професійної програми (навчальні дисципліни, курсові проекти (роботи), практики, кваліфікаційна робота)	К-сть кредитів	Форма підсумкового контролю	Семестр
				денна
1	2	3	4	5
Обов'язкові компоненти				
ОК1.	Ділова іноземна мова	3,5	Екзамен	1
ОК2.	Філософські проблеми наукового пізнання	3,5	Диф. залік	1
ОК3.	Теоретичні засади філософії комунікації	4,5	Екзамен	2
ОК4.	Філософія соціальних трансформацій	3,0	Диф. залік	1
ОК5.	Медіафілософія	4,5	Екзамен	2
ОК6.	Філософія психології комунікації	3,0	Екзамен	1
ОК7.	Методологія прикладних досліджень у сфері філософії	3,0	Екзамен	2
ОК8.	Комунікативні стратегії в глобалізованому світі	3,0	Диф.залік	1
ОК9.	Курсовий проект з дисципліни «Комунікативні стратегії в глобалізованому світі»	1,5	захист	1
ОК10.	Філософія правової комунікації	6,5	Екзамен	1
ОК11.	Сучасні інформаційні технології в сфері соціокультурної комунікації	6,0	Диф. залік	1
ОК12.	Науково-дослідна практика у сфері філософії комунікації	6,0	Диф. Залік	2
ОК13.	Переддипломна практика	6,0	Диф.залік	3
ОК14.	Кваліфікаційна робота	12,0	захист	3
Загальний обсяг обов'язкових компонентів:		66 кредитів ЄКТС		
Вибіркові компоненти*				
ВК 1.	Дисципліна 1	4,0	Диф. Залік	2
ВК 2.	Дисципліна 2	4,0	Диф. Залік	2
ВК 3.	Дисципліна 3	4,0	Диф.залік	2
ВК 4.	Дисципліна 4	4,0	Диф.залік	3
ВК 5.	Дисципліна 5	4,0	Диф.залік	3
ВК 6.	Дисципліна 6	4,0	Диф.залік	3
Загальний обсяг вибірових компонентів		24 кредити ЄКТС		
Загальний обсяг освітньо-професійної програми		90 кредитів ЄКТС		



**Реалізація права здобувачів вищої освіти на вільний вибір навчальних дисциплін та створення індивідуальної освітньої траєкторії регламентується Законом України «Про вищу освіту» та внутрішніми нормативними актами НАУ. Вибіркові компоненти обираються здобувачами вищої освіти із каталогів рекомендованих та альтернативних вибіркових дисциплін*

Структурно-логічна схема освітньо-професійної програми (денна форма навчання)

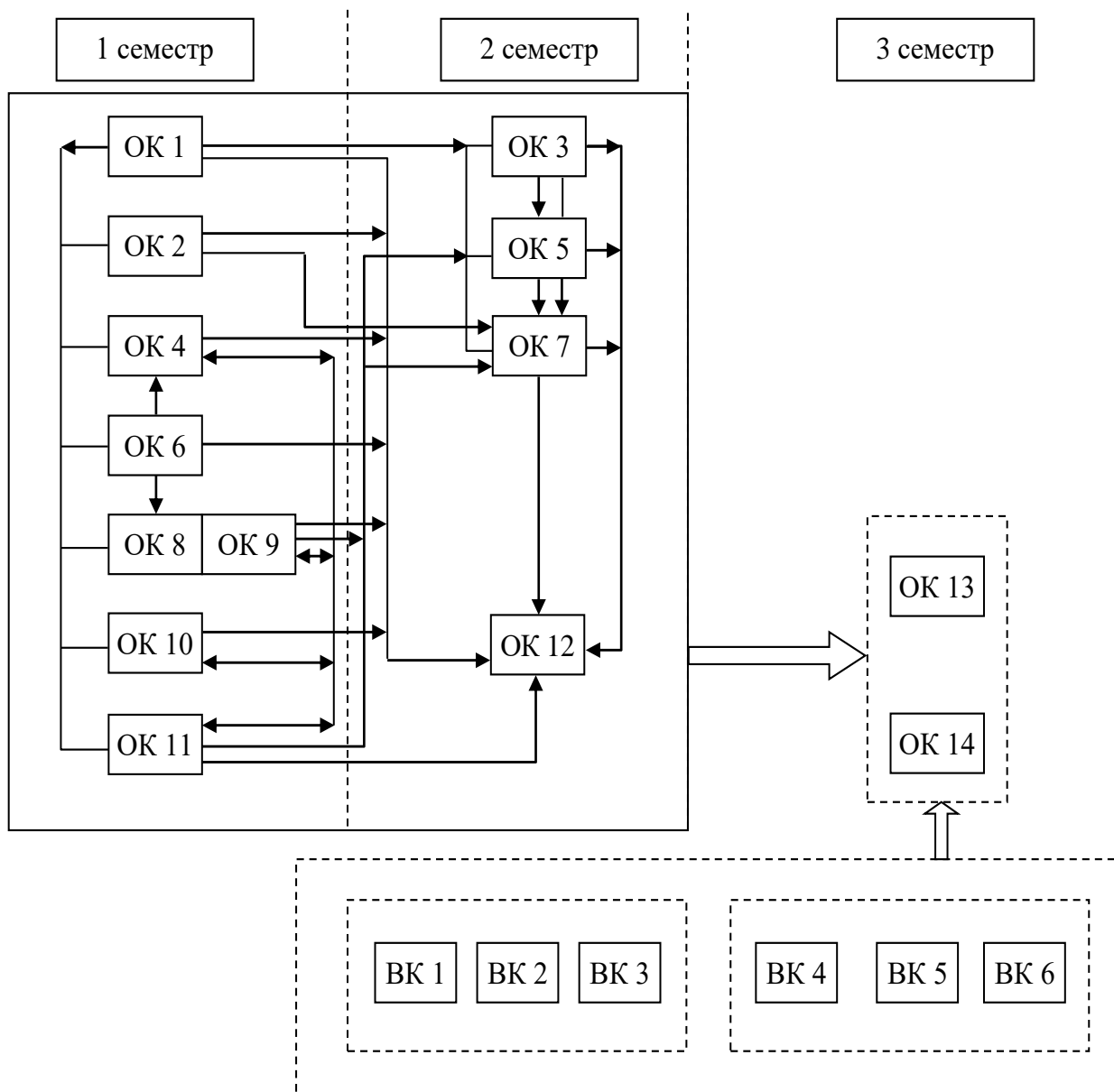

	Система менеджменту якості ОСВІТНЬО-ПРОФЕСІЙНА ПРОГРАМА «ФІЛОСОФІЯ КОМУНІКАЦІЙ» Спеціальність - 033 «Філософія» Галузь знань - 03 «Гуманітарні науки» Рівень вищої освіти - другий (магістерський)	Шифр документа	СМЯ НАУ ОПП 12.01.10 – 03 – 2024
		стор. 13 з 17	

3. Форма атестації здобувачів вищої освіти

Форми атестації здобувачів вищої освіти	Атестація здобувачів вищої освіти здійснюється у формі публічного захисту кваліфікаційної роботи.
Вимоги до кваліфікаційної роботи	Кваліфікаційна робота передбачає розв'язання складної актуальної задачі дослідницького та/або інноваційного характеру з філософії. Кваліфікаційна робота не повинна містити академічного плагіату, фабрикації, фальсифікації. Кваліфікаційна робота має бути оприлюднена у репозитарії закладу вищої освіти.
<p>Атестація випускників освітньо-професійної програми «Філософія комунікації» завершується врученням документа встановленого зразка про присудження їм ступеня магістра із присвоєнням кваліфікації: магістр філософії. Атестація здійснюється відкрито і публічно.</p>	



4. Матриця відповідності програмних компетентностей компонентам освітньо-професійної програми

Компоненти	ОК 1	ОК 2	ОК 3	ОК 4	ОК 5	ОК 6	ОК 7	ОК 8	ОК 9	ОК 10	ОК 11	ОК 12	ОК 13	ОК 14	БК 1...	БК 6
ІК1	+	+	+	+	+	+	+	+	+	+	+	+	+	+		
ЗК1		+	+	+	+	+	+	+	+	+	+	+	+	+		
ЗК2	+											+	+	+		
ЗК3		+	+	+	+	+	+	+	+	+	+	+	+	+		
ЗК4		+	+		+		+		+			+	+	+		
ЗК5	+			+	+	+		+	+	+		+	+	+		
ЗК6	+	+	+	+	+	+	+	+	+	+	+	+	+	+		
ЗК7		+					+	+	+			+	+	+		
ФК1		+	+	+	+	+	+	+	+	+	+	+	+	+		
ФК2			+	+	+	+	+	+		+		+	+	+		
ФК3			+		+		+		+			+	+	+		
ФК4		+	+				+		+			+	+	+		
ФК5		+	+	+	+	+	+	+	+	+	+	+	+	+		
ФК6			+	+	+			+	+	+		+	+	+		
ФК7	+						+	+	+	+		+	+	+		
ФК8		+				+						+	+	+		
ФК9	+			+	+	+		+	+		+	+	+	+		
ФК10					+	+		+	+	+		+	+	+		
ФК11		+	+	+	+	+	+	+	+	+	+	+	+	+		
ФК12		+	+	+	+	+	+	+	+		+	+	+	+		
ФК13					+		+	+	+		+	+	+	+		
ФК14	+				+					+	+	+	+	+		



5. Матриця забезпечення програмних результатів навчання (ПРН) відповідними компонентами освітньо-професійної програми

Компоненти		ОК1	ОК2	ОК3	ОК4	ОК5	ОК6	ОК7	ОК8	ОК9	ОК10	ОК11	ОК12	ОК13	ОК14	ВК 1....	ВК 6
ПРН	1		+	+	+	+		+	+	+			+	+	+		
ПРН	2		+	+	+	+	+	+	+	+	+	+	+	+	+		
ПРН	3		+	+	+	+	+	+	+	+	+	+	+	+	+		
ПРН	4		+	+	+	+	+	+	+	+	+	+	+	+	+		
ПРН	5		+		+	+		+		+		+	+	+	+		
ПРН	6	+	+	+	+	+	+	+	+	+	+	+	+	+	+		
ПРН	7		+	+	+	+	+		+	+			+	+	+		
ПРН	8		+	+	+	+	+	+	+	+	+	+	+	+	+		
ПРН	9					+		+		+		+	+	+	+		
ПРН	10		+	+	+	+	+	+	+	+	+	+	+	+	+		
ПРН	11				+	+	+		+	+	+	+		+	+		
ПРН	12	+							+	+	+		+	+	+		
ПРН	13	+						+	+	+			+	+	+		
ПРН	14			+				+	+				+	+	+		
ПРН	15			+			+	+					+	+	+		
ПРН	16	+			+	+	+	+	+	+		+		+	+		
ПРН	17		+			+		+	+	+		+	+	+	+		
ПРН	18					+	+					+	+	+	+		
ПРН	19					+	+		+	+	+		+	+	+		



Система менеджменту якості
ОСВІТНЬО-ПРОФЕСІЙНА ПРОГРАМА
«ФІЛОСОФІЯ КОМУНІКАЦІЙ»
Спеціальність - 033 «Філософія»
Галузь знань - 03 «Гуманітарні науки»
Рівень вищої освіти - другий (магістерський)

Шифр
документа

СМЯ НАУ ОПП
12.01.10 – 03 – 2024

стор. 18 з 17
